

The Bose® Lifestyle® SA-2 and SA-3 Stereo Amplifier

Bedienungsanleitung

BOSE®

⚠️ WARNUNG: Um Brände und Stromschläge zu vermeiden, darf dieses Produkt weder Regen noch Feuchtigkeit ausgesetzt werden.

⚠️ WARNUNG: Schützen Sie das Gerät vor tropfenden oder spritzenden Flüssigkeiten, und stellen Sie keine mit Flüssigkeiten gefüllten Gefäße (z. B. Vasen) auf das Gerät. Wie bei allen elektronischen Geräten dürfen niemals Flüssigkeiten ins Innere gelangen. Dadurch kann es zu Fehlfunktionen oder Bränden kommen.

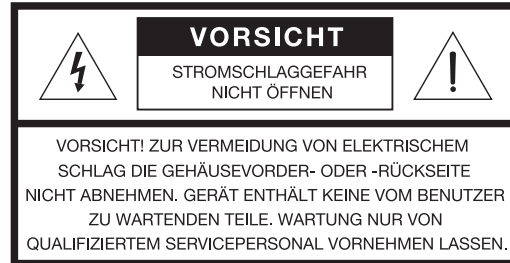

Diese Warnzeichen befinden sich auf dem Produktgehäuse:



Das Ausrufezeichen in einem gleichseitigen Dreieck, wie es am System angebracht ist, soll den Benutzer auf wichtige Bedienungs- und Wartungsanweisungen in dieser Bedienungsanleitung aufmerksam machen.



Das Blitzsymbol mit Pfeilspitze in einem gleichseitigen Dreieck weist den Benutzer auf das Vorhandensein einer nicht isolierten gefährlichen elektrischen Spannung innerhalb des Systemgehäuses hin. Es besteht die Gefahr von Stromschlägen!

Class B Emissions

Dieses Gerät entspricht den Anforderungen der Canadian Interference-Causing Equipment Regulations (Class B).

⚠️ ACHTUNG: Stecken Sie zur Vermeidung von Stromschlägen den breiten Kontakt des Netzkabelsteckers vollständig in den breiten Schlitz. Überzeugen Sie sich vom korrekten Sitz des Steckers.

⚠️ ACHTUNG: Verwenden Sie dieses Produkt nicht in Campingfahrzeugen, auf Booten o. ä.

⚠️ WARNUNG: Stellen Sie keine offenen Flammen wie brennende Kerzen auf das Gerät.

🎵 Hinweis: Das Etikett mit der Produktbezeichnung befindet sich auf der Unterseite des Geräts.

Bitte lesen Sie diese Bedienungsanleitung aufmerksam durch.

Beachten Sie sorgfältig die Hinweise in dieser Anleitung. Sie unterstützt Sie beim Aufbau und ordnungsgemäßen Betrieb des Systems und seiner modernen Funktionen. Bewahren Sie diese Bedienungsanleitung zum späteren Nachschlagen auf.

© 2004 Bose Corporation. Dieses Dokument darf ohne vorherige schriftliche Genehmigung weder ganz noch teilweise reproduziert, verändert, vertrieben oder in anderer Weise verwendet werden. Alle hier genannten Warenzeichen sind Eigentum der Bose Corporation. Alle Rechte vorbehalten. Bose, Acoustimass, Lifestyle, Personal und Wave sind eingetragene Marken der Bose Corporation.

Inhalt

Einführung: Die Lifestyle® Stereoverstärker SA-2 und SA-3	4
Bevor Sie beginnen	4
Auspacken des Kartons	4
Funktionen auf der Anschlussleiste	5
Aufbauen des Lifestyle® Stereoverstärkers	7
Das System identifizieren	7
Standort für den Lifestyle® Stereoverstärker auswählen	8
Montage des Lifestyle® Stereoverstärkers	9
Media Center Modell AV-18/38/48 einrichten	10
Media Center Modell AV-28 einrichten	12
Schnittstelle für mehrere Räume einrichten	14
Modell 20 Music Center einrichten	16
Modell 5 Music Center einrichten	18
Lautsprecher am Lifestyle® Stereoverstärker anschließen	20
System einschalten	21
Sound für zusätzliche Räume einrichten	22
Aufstellempfehlungen für zusätzliche Räume	22
Fernbedienungen für andere Räume einrichten	23
Raumcode des Verstärkers einrichten	24
Erweiterte Funktionen einrichten	25
Modusschalter des Verstärkers	25
Stereo oder Mono (nur Modell SA-3)	25
Automatische Erkennung einer lokalen Quelle (nur Modell SA-3)	25
Single-Amp-Modus und Supplemental-Amp-Modus	25
Pflege des Lifestyle® Stereoverstärkers	26
Reinigen des Verstärkers	26
Schutz der Außenverkabelung	26
Fehlersuche	26
Kundendienst	27
Eingeschränkte Garantie	27
Zubehör	27
Technische Daten	28

Für Ihre Unterlagen

Notieren Sie Modellnummer, Seriennummer und Kaufdatum. Die Seriennummer befindet sich auf der Unterseite des Lifestyle® Stereoverstärkers.

Modell: SA2 SA3

Seriennummer: _____

Kaufdatum: _____

Bewahren Sie die Kaufquittung und eine Kopie der Produktregistrierungskarte zusammen mit dieser Bedienungsanleitung auf.

Bevor Sie beginnen

Vielen Dank, dass Sie sich für einen Lifestyle® Stereoverstärker SA-2 oder SA-3 entschieden haben. Der Lifestyle® Stereoverstärker stellt eine einfache Lösung dar, wenn Sie Ihrem Lifestyle® System Umgebungslautsprecher oder Zubehörlautsprecher ohne aktive Bose® Unterstützung hinzufügen möchten. Der Verstärker ist mit der von Bose entwickelten Technologie der integrierten Signalverarbeitung (Integrated Signal Processing) ausgestattet und liefert daher unabhängig von der Lautstärke einen lebendigen Stereosound. Wenn Sie den Lifestyle® Stereoverstärker zum Erweitern Ihres Systems verwenden, müssen Sie nirgends auf den hochwertigen Sound in Bose-Qualität und die komfortable Bedienung des Lifestyle® Systems verzichten, ganz gleich, ob Sie sich im Garten, in der Garage, auf der Veranda oder am Swimmingpool aufhalten.

Auspacken des Kartons

⚠️ WARNUNG: Bewahren Sie Plastikbeutel außerhalb der Reichweite von Kindern auf, um Erstickungsgefahr durch unsachgemäße Verwendung zu vermeiden.

Packen Sie den Versandkarton vorsichtig aus. Überprüfen Sie den Versandkarton des Lifestyle® Stereoverstärkers auf Vollständigkeit (siehe Abbildung 1). Es wird empfohlen, das Verpackungsmaterial aufzubewahren. Möglicherweise wird es noch zur späteren Verwendung benötigt. In der Originalverpackung können Sie dieses Produkt bei Bedarf gefahrlos transportieren.

🎵 Hinweis: Suchen Sie die Seriennummer auf der Unterseite des Verstärkers, und notieren Sie sie im vorgesehenen Leerfeld auf Seite 3.

Verwenden Sie das Produkt nicht, falls Sie den Eindruck haben, dass Teile davon beschädigt sind. Wenden Sie sich umgehend an den autorisierten Fachhandel oder den Kundendienst von Bose. Eine Adressenliste mit den entsprechenden Telefonnummern ist im Lieferumfang enthalten.

Abbildung 1

Inhalt des Versandkartons



🎵 Hinweis: Verwenden Sie für den Lifestyle® Stereoverstärker ausschließlich das mitgelieferte Netz kabel. Sollte sich der Stecker am Netz kabel nicht mit der Netzsteckdose verbinden lassen, nehmen Sie KEINESFALLS Änderungen vor. Wenden Sie sich an den Bose-Kundendienst.

🎵 Hinweis: Der Lifestyle® Stereoverstärker wurde ausschließlich entwickelt zur Verwendung von Umgebungslautsprechern oder Zubehörlautsprechern OHNE aktive Bose-Unterstützung.

Funktionen auf der Anschlussleiste

Auf der Anschlussleiste befinden sich die Ein- und Ausgänge für die einzelnen Verbindungen sowie die Schalter für den Raumcode und die LED-Statusanzeigen für den Verstärker.

Abbildung 2

Anschlussleiste am Lifestyle® Verstärker

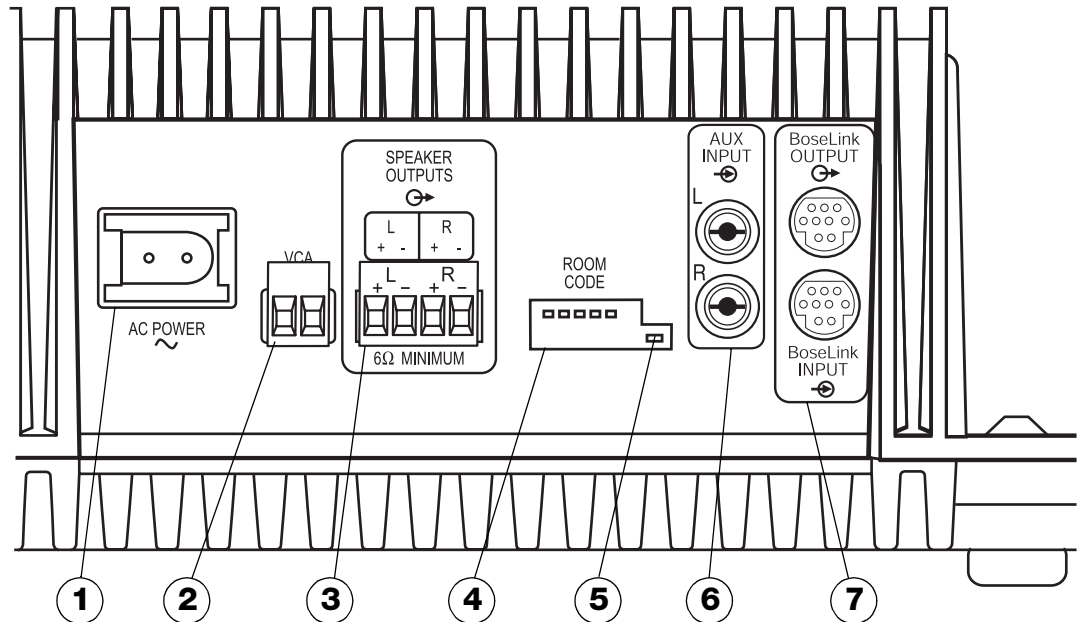

- 1 AC POWER**
Anschluss für das Netzkabel. Dieses Produkt hat keinen Ein-/Aus-Schalter. Zum Einschalten des Geräts genügt es, das Netzkabel mit einer stromführenden Steckdose zu verbinden.
- 2 VCA**
Anschlüsse für lokale Lautstärkesteuerung. Damit können Sie die Lautstärke in einem Raum mit Hilfe eines an der Wand befestigten Steuergeräts regeln. Weitere Informationen zum Installieren dieser Funktion erhalten Sie von Ihrem Bose®-Fachhändler oder beim Bose-Kundendienst. Die entsprechenden Adressen und Telefonnummern finden Sie auf der hinteren Umschlagseite innen.
- 3 SPEAKER OUTPUTS**
Lautsprecherausgänge am Verstärker links und rechts. Die Impedanz muss mindestens 6 Ohm betragen. Informationen zum Ermitteln von passenden Lautsprecherkabeln finden Sie unter „Empfohlene Kabel:“ auf Seite 28.

4 ROOM CODE-Schalter Kleine Schalter zum Einstellen von Raumcodes und erweiterten Funktionen am Verstärker.

Informationen über Schalter A, B und C finden Sie unter „Erweiterte Funktionen einrichten“ auf Seite 25.

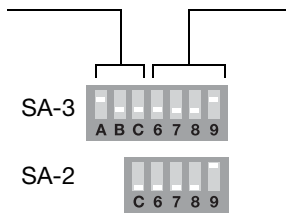

Informationen über Schalter 6 bis 9 finden Sie unter „Raumcode des Verstärkers einrichten“ auf Seite 24.

5 LED-Statusanzeige Die grüne LED zeigt den Betriebsstatus des Verstärkers an. (Siehe „System einschalten“ auf Seite 21.)

6 AUX INPUT (nur Modell SA-3) Kanäleingänge links und rechts für ein lokales Audiogerät.

7 Bose® Link INPUT/OUTPUT Die 9-poligen DIN-Anschlüsse werden verwendet, um den Verstärker an ein Bose® Link-Netzwerk anzuschließen. Da die Eingangssignale an den Ausgangsanschluss weitergeleitet werden, ist eine Signalverkettung möglich.

Das System identifizieren

Der Lifestyle® Stereoverstärker und die zusätzliche Fernbedienung sind werkseitig so eingerichtet, dass sie direkt installiert und in einem zweiten Raum (Raum B) verwendet werden können.

Dieser Abschnitt enthält Anweisungen zum Aufstellen und zur Montage des Lifestyle® Stereoverstärkers. Anschließend wird im nächsten Abschnitt beschrieben, wie Sie den Verstärker zum Verwenden mit einem bestimmten Home Entertainment System einrichten.

Welche Anweisungen Sie benötigen, hängt davon ab, ob Sie über ein Media Center, ein Music Center oder eine Schnittstelle für mehrere Räume verfügen. Mit Hilfe des Etiketts auf der Unterseite des Geräts können Sie das vorhandene Gerät eindeutig identifizieren.

Bei einem Media Center vom Typ AV-18, AV-38 oder AV-48 siehe „Media Center Modell AV-18/38/48 einrichten“ auf Seite 10.

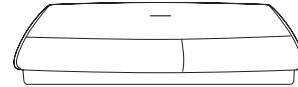

Modell
AV-18/38/48
Media Center

Bei einem Media Center vom Typ AV-28 siehe „Media Center Modell AV-28 einrichten“ auf Seite 12.



Modell AV-28
Media Center

Bei einer Schnittstelle für mehrere Räume siehe „Schnittstelle für mehrere Räume einrichten“ auf Seite 14.

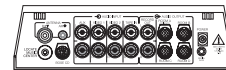

Schnittstelle
für mehrere
Räume

Bei einem Modell 20 Music Center siehe „Modell 20 Music Center einrichten“ auf Seite 16.

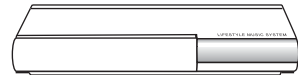

Modell 20
Music Center

Bei einem Modell 5 Music Center siehe „Modell 5 Music Center einrichten“ auf Seite 18.

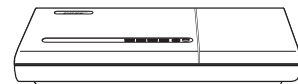

Modell 5
Music Center

🎵 Hinweis: Wenn Sie den Verstärker über Raum B hinaus auch in weiteren Räumen verwenden möchten, müssen Sie einige Schalterstellungen im Verstärker und in der Fernbedienung ändern. (Siehe „Sound für zusätzliche Räume einrichten“ auf Seite 22.)

Standort für den Lifestyle® Stereoverstärker auswählen

Es ist nicht erforderlich, den Lifestyle® Stereoverstärker in räumlicher Nähe zum Lifestyle® System oder den Zuhörlautsprechern aufzustellen. Beachten Sie folgende Richtlinien, wenn Sie den Standort des Verstärkers auswählen.

⚠ ACHTUNG: Montieren Sie den Verstärker NICHT an Wänden, die zu schwach sind oder in denen Strom- oder Wasserleitungen usw. verlegt sind.

⚠ ACHTUNG: Der Verstärker ist nicht zum Einsatz im Freien geeignet. Verwenden Sie den Verstärker nur innerhalb von Gebäuden und nicht in Campingfahrzeugen, auf Booten o. ä.

- Platzieren Sie den Verstärker in einem geschlossenen Raum maximal 2,5 Meter von einer Wandsteckdose entfernt.
- Platzieren Sie den Verstärker innerhalb der Reichweite des Audioeingangskabels (6 Meter).
- Wählen Sie einen Standort mit einer Umgebungstemperatur von maximal 45°C aus.
- Wählen Sie einen Standort mit ausreichender Belüftung aus.
- Platzieren Sie den Verstärker NICHT in einem vollkommen abgeschlossenen Bereich. Wenn keine ausreichende Belüftung vorhanden ist, reduziert die automatische Schutzfunktion des Verstärkers den Lautstärkepegel, um die Temperatur des Geräts zu drosseln.
- Stellen Sie den Verstärker NICHT auf hitzeempfindliche Oberflächen, z. B. auf polierte Oberflächen hochwertiger Möbel. Wie viele elektronische Geräte erzeugt auch der Verstärker Wärme.
- Platzieren Sie den Verstärker NIEMALS an einem feuchten Standort. Achten Sie darauf, dass NIEMALS Feuchtigkeit ins Innere des Geräts gelangt.

Montage des Lifestyle® Stereoverstärkers

Der Lifestyle® Stereoverstärker kann in einem Regal aufgestellt oder an einer Wand befestigt werden (Abbildung 3).

- Wenn Sie den Verstärker auf einer ebenen Fläche in einem Regal oder auf dem Fußboden platzieren, kann das Gerät mit Hilfe der GummifüÙe stabil aufgestellt werden, welche die Möbeloberflächen vor Kratzern schützen.
- Entfernen Sie NUR bei Wandmontage des Verstärkers die GummifüÙe, und verwenden Sie die vorhandenen Führungslöcher im Gehäuse für Befestigungselemente. Abbildung 4 zeigt die empfohlenen Befestigungsmethoden samt Werkzeug.
- Die Wandmontage des Verstärkers kann vertikal oder horizontal erfolgen, sofern das Gerät IMMER wie in Abbildung 3 dargestellt ausgerichtet wird.

Abbildung 3

Installationsoptionen

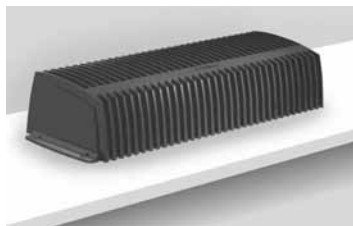

Regalposition

Anschlüsse nach links



Vertikale Wandbefestigung

Anschlüsse nach oben

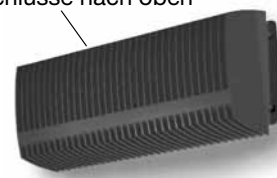

Horizontale Wandbefestigung

Abbildung 4

Befestigungsmethoden und Werkzeug

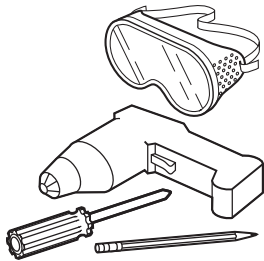

Holzwand

- $\frac{3}{32}$ Zoll (2,25 mm)
- (4) #10 x $1\frac{1}{2}$ Zoll (M5 x 36 mm)

$\frac{3}{4}$ Zoll (1,9 cm) Minimum

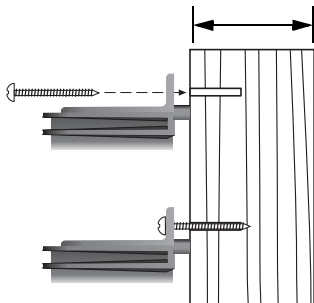

Betonwand

- $\frac{1}{2}$ Zoll (12 mm)
- (4) #10 x $2\frac{1}{2}$ Zoll (M5 x 75 mm)
- (4) #10 (M5)

$\frac{3}{8}$ Zoll (0,95 cm) Minimum

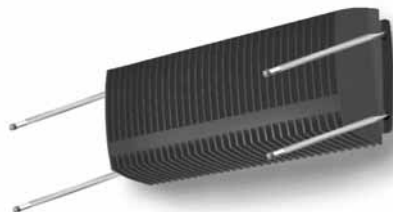
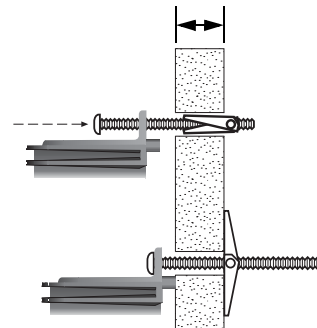

Um die Position für die Befestigungslöcher zu markieren, entfernen Sie die GummifüÙe, platzieren den Verstärker und markieren durch die Löcher im Gehäuse an der Wand die Bohrposition.

Media Center Modell AV-18/38/48 einrichten

⚠ ACHTUNG: Schalten Sie das Lifestyle® System aus, und trennen Sie die Stromverbindung des Media Centers, bevor Sie mit der Arbeit an den Anschlüssen beginnen. Schließen Sie den Verstärker NICHT an eine Steckdose an, bevor die Arbeit an allen Verbindungen abgeschlossen ist.

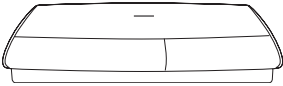

1. Stecken Sie ein Ende des Bose® Link A-Kabels in den Bose® Link-Ausgangsanschluss auf der Rückseite des Media Centers (Abbildung 5).
2. Stecken Sie das andere Ende des Bose® Link A-Kabels in den Bose® Link Eingangsanschluss auf der Rückseite des Lifestyle® Stereoverstärkers.

Abbildung 5

Verbindungen zwischen Lifestyle® Stereoverstärker und AV-18/38/48 Media Center

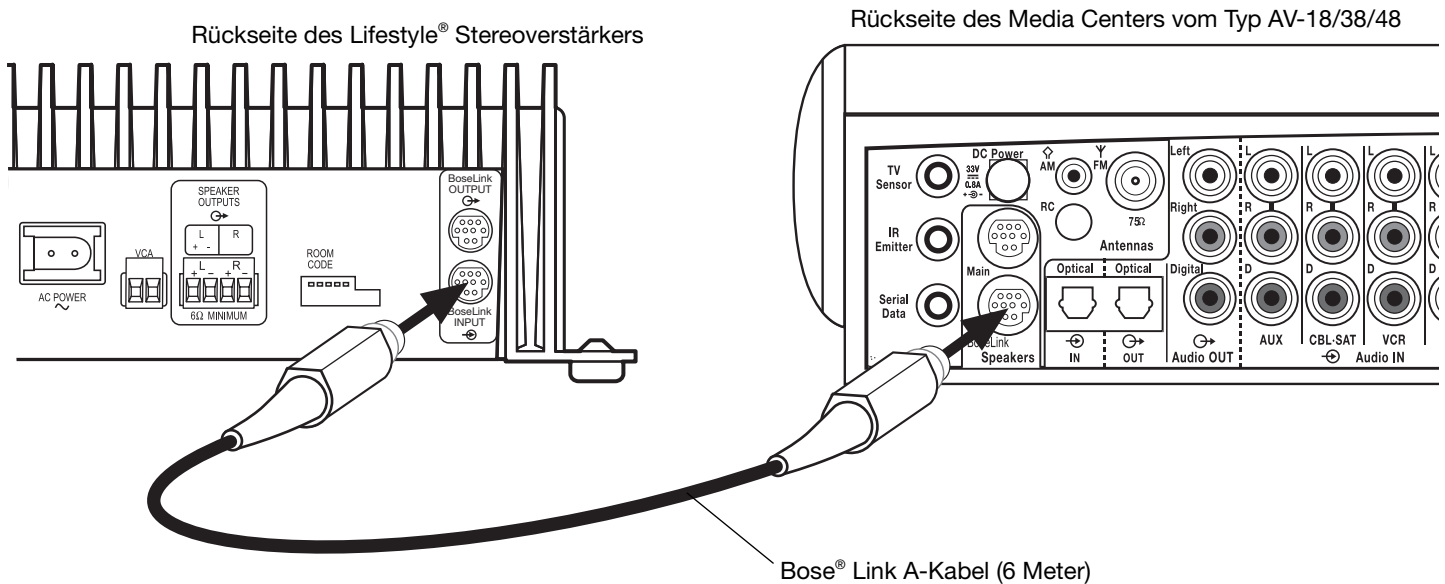

Fernbedienung vom Typ RC-18S und RC-38S einrichten

Die zusätzliche Fernbedienung ist werkseitig bereits zum Verwenden in einem zweiten Raum (Raum B) eingerichtet. Gehen Sie zum Überprüfen der Hauscode-Einstellung folgendermaßen vor, um das Zusammenspiel der Fernbedienung mit dem vorhandenen Home Entertainment System sicherzustellen.

1. Entfernen Sie die Batterieabdeckung der Fernbedienung, so dass die kleinen Schalter (Abbildung 6) sichtbar sind.
2. Die Einstellungen für den Hauscode (Schalter 1, 2, 3 und 4) müssen mit den Einstellungen für den Hauscode in der Fernbedienung für den Hauptraum übereinstimmen.

🎵 **Hinweis:** Wenn Sie die Fernbedienung über Raum B hinaus auch in weiteren Räumen verwenden möchten, müssen weitere Schalterstellungen ebenfalls geändert werden. (Siehe „Sound für zusätzliche Räume einrichten“ auf Seite 22.)

Abbildung 6

Kleine Schalter der Fernbedienung

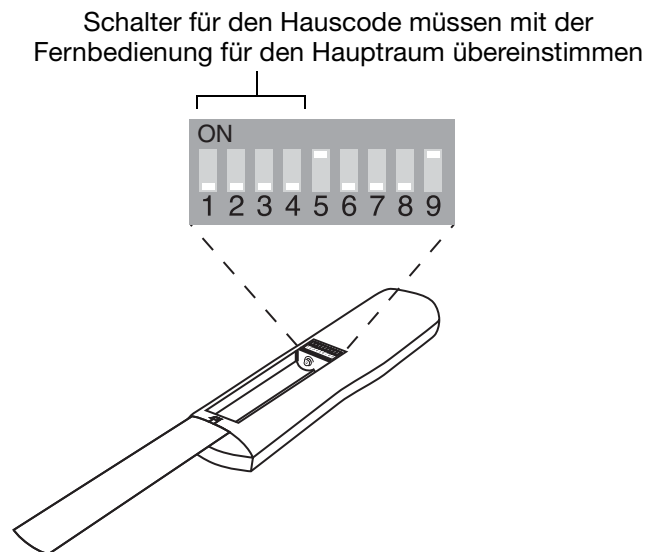

Überprüfen Sie die Einstellung für das Erweiterungsprotokoll im System

Für ein reibungsloses Zusammenspiel des Lifestyle® Stereoverstärkers mit dem Home Entertainment System muss das Menüobjekt für das Erweiterungsprotokoll auf **Bose® link** eingestellt sein. So überprüfen Sie diese Einstellung:

1. Schalten Sie das Lifestyle® DVD Home Entertainment System und das Fernsehgerät ein.
2. Drücken Sie auf der Fernbedienung für den Hauptraum die Taste **System**.
3. Wählen Sie die Registerkarte **Audio**, und navigieren Sie nach unten zum **Erweiterungsprotokoll**.
4. Vergewissern Sie sich, dass die Einstellung **Bose® link** ausgewählt ist. Andernfalls wählen Sie jetzt die Option **Bose® link** aus.
5. Drücken Sie auf der Fernbedienung die Taste **Exit**.

Media Center Modell AV-28 einrichten

⚠ ACHTUNG: Schalten Sie das Lifestyle® System aus, und trennen Sie die Stromverbindung des Media Centers, bevor Sie mit der Arbeit an den Anschlüssen beginnen. Schließen Sie den Verstärker NICHT an eine Steckdose an, bevor die Arbeit an allen Verbindungen abgeschlossen ist.

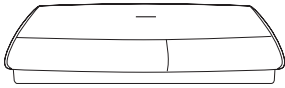

1. Stecken Sie den Adapter 8-polig auf 9-polig in den Ausgangsanschluss SPEAKER ZONES 2 auf der Rückseite des Media Centers (Abbildung 7).
2. Stecken Sie ein Ende des Bose® Link A-Kabels in den Adapter 8-polig auf 9-polig.
3. Stecken Sie das andere Ende des Bose® Link A-Kabels in den Bose® Link Eingangsanschluss auf der Rückseite des Lifestyle® Stereoverstärkers.

Abbildung 7

Verbindungen zwischen Lifestyle® Stereoverstärker und AV-28 Media Center

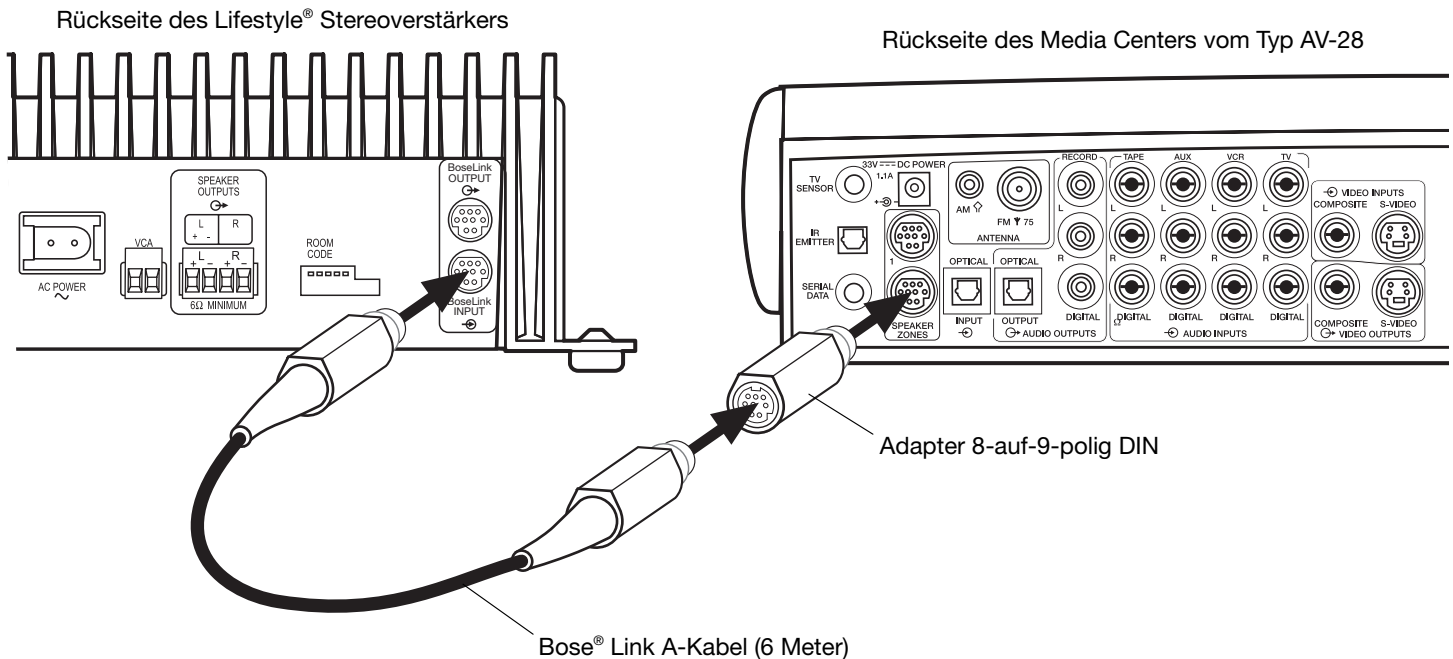

Fernbedienung vom Typ RC-28S einrichten

Die zweite Fernbedienung ist werkseitig bereits für Zone 2 eingerichtet. Gehen Sie zum Überprüfen der Hauscode-Einstellung folgendermaßen vor, um das Zusammenspiel der Fernbedienung mit dem vorhandenen Home Entertainment System sicherzustellen.

1. Entfernen Sie die Batterieabdeckung der Fernbedienung, so dass die kleinen Schalter (Abbildung 8) sichtbar sind.
2. Die Einstellungen für den Hauscode (Schalter 1, 2, 3 und 4) müssen mit den Einstellungen für den Hauscode in der Fernbedienung für den Hauptraum übereinstimmen.
3. Stellen Sie sicher, dass Schalter 5, 7 und 8 oben sind und Schalter 6 und 9 unten.

Hinweis: Weitere Informationen zum Verwenden des Systems in mehreren Räumen finden Sie in der Bedienungsanleitung des Lifestyle® Systems.

Abbildung 8

Kleine Schalter der Fernbedienung

Schalter für den Hauscode müssen mit der Fernbedienung für den Hauptraum übereinstimmen

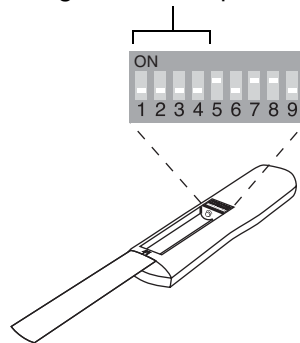

Zone 2 Protokoll im Home Entertainment System einrichten

Für ein reibungsloses Zusammenspiel des Lifestyle® Stereoverstärkers mit einem Lifestyle® Media Center muss für das **Zone 2 Protokoll** der Modus **Vorgänger-Variante** eingestellt sein (Abbildung 9).

1. Schalten Sie das Lifestyle® DVD System und das Fernsehgerät ein.
2. Drücken Sie auf der Fernbedienung für den Hauptraum die Taste **Settings**.
3. Bewegen Sie sich im Menü nach unten bis **System-Setup**, und drücken Sie die Taste **Enter**.
4. Bewegen Sie sich im Menü nach unten bis zum letzten Objekt **Zone 2 Protokoll**.
5. Drücken Sie auf der Fernbedienung auf die Pfeiltaste nach rechts, um die Einstellung für das Protokoll von **Normal** in **Vorgänger-Variante** zu ändern.
6. Schalten Sie das System aus und wieder ein, um sicherzustellen, dass die Option **Vorgänger-Variante** für **Zone 2 Protokoll** übernommen wird.

Abbildung 9

Zone 2 Protokoll einrichten

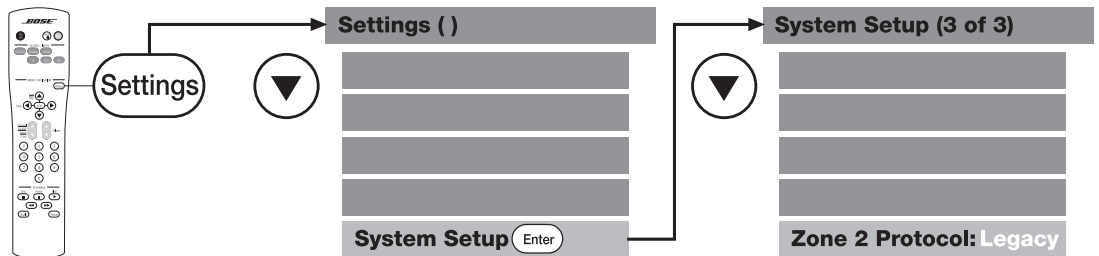

Schnittstelle für mehrere Räume einrichten

⚠ ACHTUNG: Schalten Sie das Lifestyle® System aus, und trennen Sie die Stromverbindung des Music Centers, bevor Sie mit der Arbeit an den Anschlüssen beginnen. Schließen Sie den Verstärker NICHT an eine Steckdose an, bevor die Arbeit an allen Verbindungen abgeschlossen ist.



1. Stecken Sie den Adapter 8-auf-9-polig in einen der unbenutzten ROOM-Ausgangsanschlüsse (B, C oder D) auf der Rückseite der Schnittstelle für mehrere Räume (Abbildung 10).
2. Stecken Sie ein Ende des Bose® Link A-Kabels in den Adapter 8-polig auf 9-polig.
3. Stecken Sie das andere Ende des Bose® Link A-Kabels in den Bose® Link-Eingangsanschluss auf der Rückseite des Lifestyle® Stereoverstärkers.

Abbildung 10

Verbindungen zwischen Lifestyle® Stereoverstärker und der Schnittstelle für mehrere Räume

Rückseite des Lifestyle® Stereoverstärkers

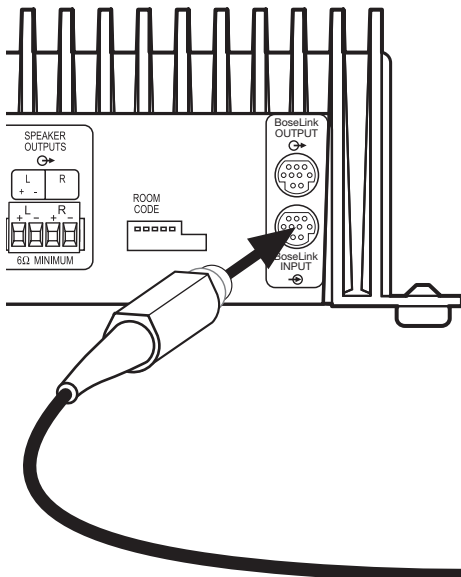

Rückseite der Schnittstelle für mehrere Räume

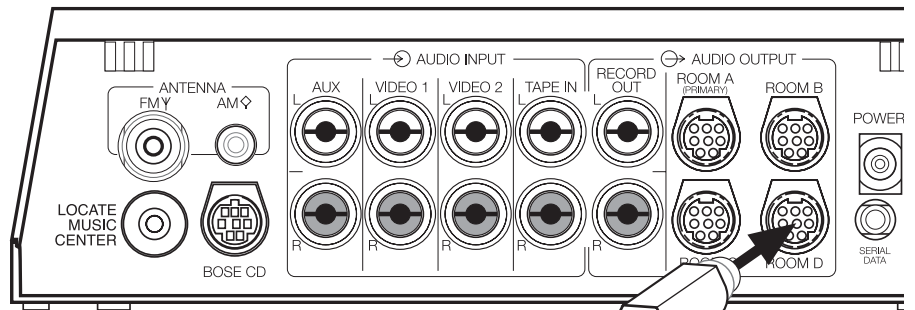

Adapter 8-auf-9-polig DIN

Bose® Link A-Kabel (6 Meter)

Personal® Music Center einrichten



Systeme mit einer Schnittstelle für mehrere Räume werden über das Personal® Music Center gesteuert. Dabei sind keine internen Schalterstellungen erforderlich, um mehrere Räume mit Lautsprechern zu steuern. Beim Erwerb eines zweiten Personal® Music Centers müssen Sie allerdings das Verfahren anwenden, das beim ersten Einrichten des Personal® Music Center erforderlich ist.

Hinweis: Weitere Informationen zum Verwenden des Systems in mehreren Räumen finden Sie in der Bedienungsanleitung des Lifestyle® Systems.

Auswahl anderer Räume mit dem Personal® Music Center

Mit dem Personal® Music Center können Sie bis zu vier Lautsprechergruppen mit aktiver Bose®-Unterstützung in verschiedenen Räumen bedienen. Diese Räume werden als Raum A, B, C und D bezeichnet, wobei Raum A den Hauptraum darstellt (der für ein Einraumsystem verwendet wird). Wenn zwei oder mehr Räume am System angeschlossen sind, werden im Personal® Music Center die Tasten ROOM und HOUSE sowie Raumanzeigen (A, B, C und/ oder D) angezeigt. In Abbildung 11 ist eine Beispielanzeige für ein Zweiraumsystem abgebildet.

Abbildung 11

Beispielanzeige für ein Zweiraumsystem

Drücken Sie die Taste ROOM, wenn Sie einen einzelnen Raum bzw. mehrere Räume mit einer gemeinsamen Quelle steuern möchten.

Drücken Sie die Taste HOUSE, wenn Sie alle angeschlossenen Räume gemeinsam steuern möchten.

Anhand der Raumanzeigen können Sie erkennen, welche Auswahl über die Taste ROOM oder HOUSE getroffen wurde.

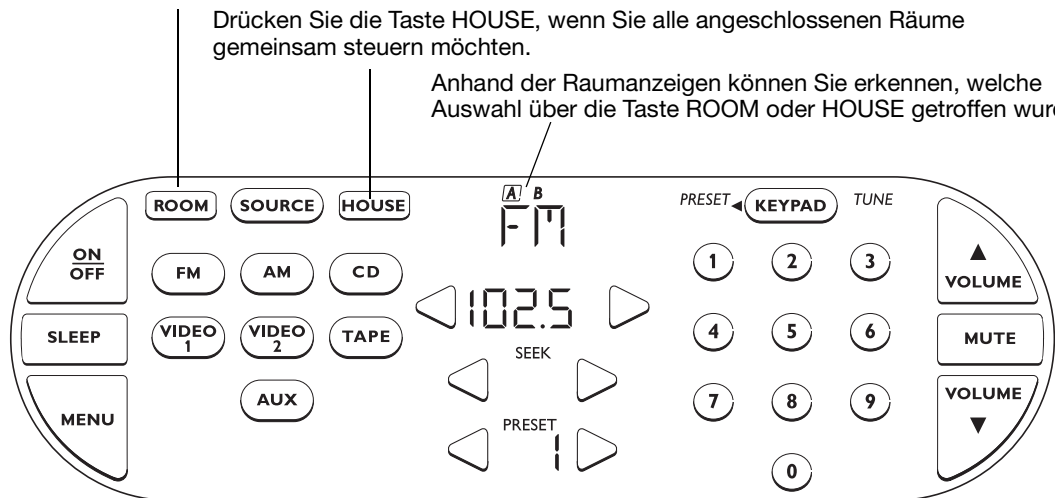

Modell 20 Music Center einrichten

⚠ ACHTUNG: Schalten Sie das Lifestyle® System aus, und trennen Sie die Stromverbindung des Music Centers, bevor Sie mit der Arbeit an den Anschlüssen beginnen. Schließen Sie den Verstärker NICHT an eine Steckdose an, bevor die Arbeit an allen Verbindungen abgeschlossen ist.

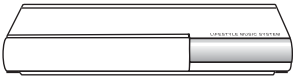

1. Stecken Sie den Adapter 8-polig auf 9-polig DIN in den Ausgangsanschluss SPEAKER ZONES 2 auf der Rückseite des Music Centers (Abbildung 12).
2. Stecken Sie ein Ende des Bose® Link A-Kabels in den Adapter 8-polig auf 9-polig.
3. Stecken Sie das andere Ende des Bose® Link A-Kabels in den Bose® Link-Eingangsanschluss auf der Rückseite des Lifestyle® Stereoverstärkers.
4. Stellen Sie die Schalter ROOM CODE am Lifestyle® Stereoverstärker auf Raum E (Schalter 7 oben, Schalter 6, 8 und 9 unten).



Siehe „Raumcode des Verstärkers einrichten“ auf Seite 24.

Abbildung 12

Verbindungen zwischen Lifestyle® Stereoverstärker und Modell 20 Music Center

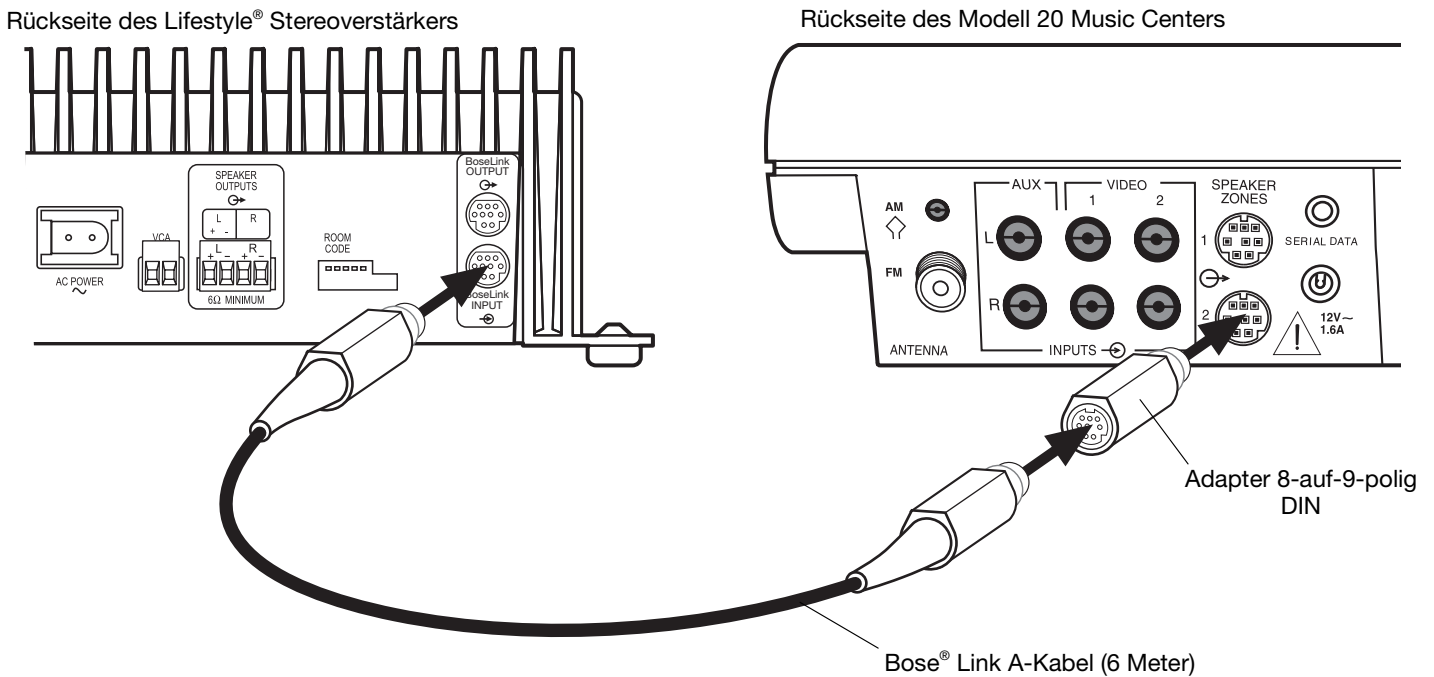

Fernbedienung RC-20 für Zone 2 einrichten

Wenn Sie ein System mit einem Modell 20 Music Center verwenden, müssen Sie eine zweite Fernbedienung vom Typ RC-20 einrichten, um die ZONE 2-Ausgänge zu steuern.

1. Entfernen Sie die Batterieabdeckung der Fernbedienung, so dass die kleinen Schalter (Abbildung 13) sichtbar sind.
2. Die Einstellungen für den Hauscode (Schalter 1, 2, 3 und 4) müssen mit der Einstellung in der ersten Fernbedienung übereinstimmen.
3. Schieben Sie Schalter 5 nach unten (aus) und Schalter 6 und 8 nach oben (ein).

🎵 **Hinweis:** Weitere Informationen zum Verwenden des Systems in mehreren Räumen finden Sie in der Bedienungsanleitung des Lifestyle® Systems.

Abbildung 13

Schaltereinstellungen der Fernbedienung RC-20 für Zone 2

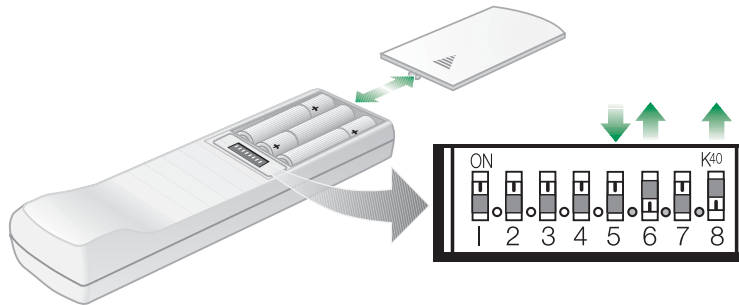

Modell 5 Music Center einrichten

Für diesen Schritt wird ein Audioeingangsadapterkabel (1 Meter) benötigt. Wenden Sie sich an den Bose®-Fachhandel oder den Kundendienst von Bose. Eine Liste der Standorte und Telefonnummern liegt dem Versandkarton bei.

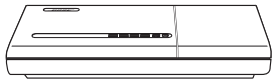

⚠️ ACHTUNG: Schalten Sie das Lifestyle® System aus, und trennen Sie die Stromverbindung des Music Centers, bevor Sie mit der Arbeit an den Anschlüssen beginnen. Schließen Sie den Verstärker NICHT an eine Steckdose an, bevor die Arbeit an allen Verbindungen abgeschlossen ist.

⚠️ ACHTUNG: Schließen Sie das Audioeingangskabel für den Lifestyle® Stereoverstärker NICHT an den Ausgängen SPEAKERS A oder SPEAKERS B an. Der Verstärker arbeitet optimal mit dem festem Ausgangspegel, der über die Ausgänge FIXED OUTPUT zur Verfügung steht.

1. Trennen Sie das Acoustimass® Kabel von den Ausgängen FIXED L und R auf der Rückseite des Music Centers (Abbildung 14).
2. Stecken Sie den roten Cinch-Kombistecker des einen Meter langen Audioeingangsadapterkabels in den Anschluss R (rechts) FIXED OUTPUT. Stecken Sie den weißen Cinch-Kombistecker in den Anschluss L (links) FIXED OUTPUT. Stecken Sie den Mini-Stecker (3,5 mm) in den Anschluss SYSTEM CONTROL 2 auf der Rückseite des Music Centers.
3. Stecken Sie den roten Cinch-Stecker des Kabels für das Acoustimass Modul in den roten Kombistecker und den weißen Cinch-Stecker in den weißen Kombistecker.
4. Verbinden Sie ein Ende des sechs Meter langen Audiokabels (im Lieferumfang enthalten) mit dem freien Ende des einen Meter langen Audioeingangsadapterkabels. Stecken Sie das andere Ende des sechs Meter langen Audiokabels in den Bose® Link-Eingangsanschluss auf der Rückseite des Lifestyle® Stereoverstärkers.
5. Stellen Sie die Schalter ROOM CODE am Lifestyle® Stereoverstärker auf Raum E (Schalter 7 oben, Schalter 6, 8 und 9 unten).



Siehe „Raumcode des Verstärkers einrichten“ auf Seite 24.

Abbildung 14

Verbindungen zwischen Lifestyle® Stereoverstärker und Modell 5 Music Center

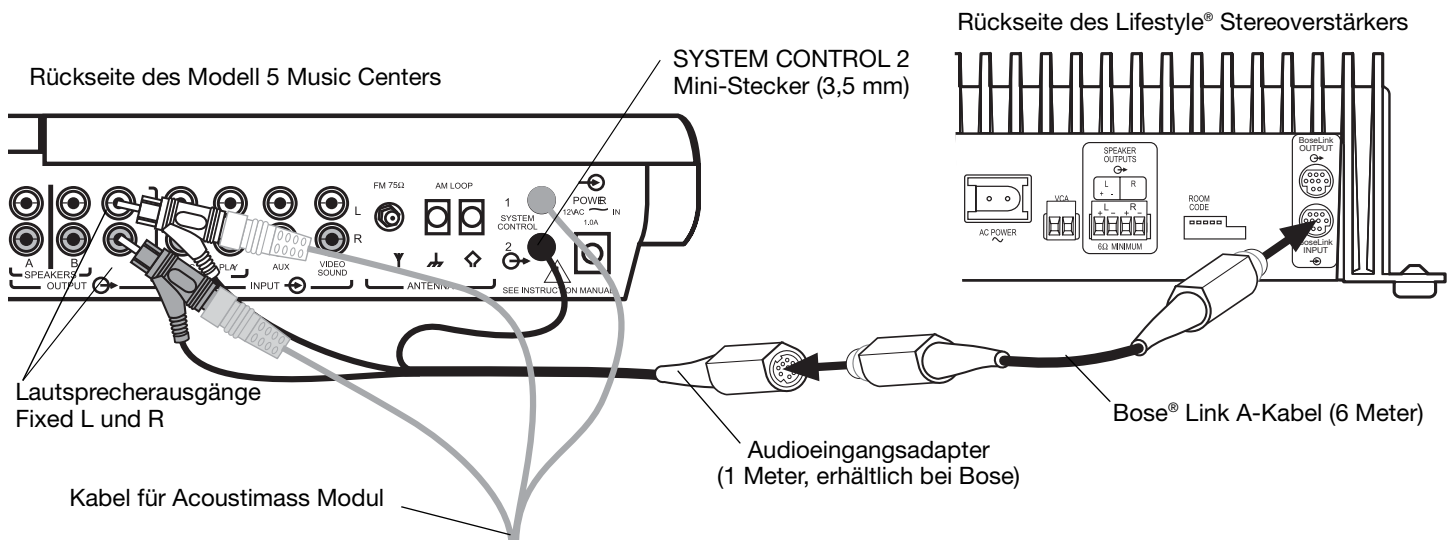

Fernbedienung RC-5 einrichten

Wenn Sie ein System mit einem Modell 5 Music Center verwenden, müssen Sie eine zweite Fernbedienung vom Typ RC-5 einrichten, um den Lifestyle® Stereoverstärker zu steuern.

1. Entfernen Sie die Batterieabdeckung der Fernbedienung, so dass die kleinen Schalter (Abbildung 15) sichtbar sind.
2. Die Einstellungen für den Hauscode (Schalter 1, 2, 3 und 4) müssen mit der Einstellung in der ersten Fernbedienung übereinstimmen.
3. Schieben Sie Schalter 5 nach unten (aus) und Schalter 6 nach oben (ein).

🎵 **Hinweis:** Weitere Informationen zum Verwenden des Systems in mehreren Räumen finden Sie in der Bedienungsanleitung des Lifestyle® Systems.

Abbildung 15

Schaltereinstellungen der Fernbedienung RC-5

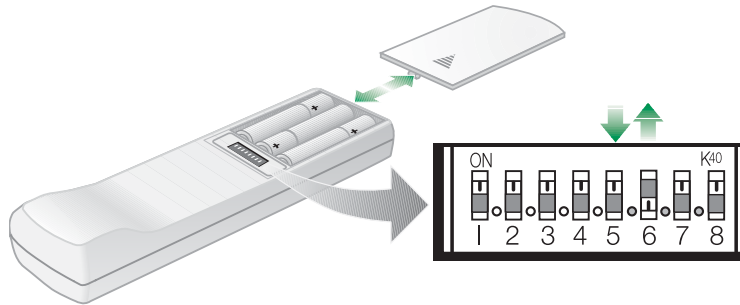

Lautsprecher am Lifestyle® Stereoverstärker anschließen

- ⚠ **ACHTUNG:** Schließen Sie NIEMALS Aktivlautsprecher an den Lautsprecherausgängen des Lifestyle® Stereoverstärkers an. Andernfalls besteht die Gefahr, dass die Ausrüstung beschädigt wird.
- ⚠ **ACHTUNG:** Ziehen Sie den Stecker des Verstärkers aus der Steckdose, bevor Sie mit dem Anschließen der Lautsprecherverbindungen beginnen.
- ⚠ **ACHTUNG:** Die Impedanz für den Lifestyle® Stereoverstärker muss mindestens 6 Ohm betragen.

Das Lautsprecherkabel besteht aus zwei isolierten Adern. Eine Ader ist üblicherweise markiert (durch Streifen, Ringe oder Rippen), um anzuzeigen, dass sie mit der positiven Anschlussklemme (+) verbunden werden muss. Die nicht gekennzeichnete Ader muss immer mit der negativen Anschlussklemme (-) verbunden werden. Weitere Empfehlungen zu Kabellängen und Querschnitten finden Sie unter „Empfohlene Kabel:“ auf Seite 28.

1. Entfernen Sie den Klemmenblock vom Anschluss SPEAKER OUTPUTS auf der Rückseite des Verstärkers.
2. Verbinden Sie das linke Lautsprecherkabel mit den mit L gekennzeichneten positiven (+) und negativen (-) Klemmen des 4-poligen Klemmenblocks.
3. Verbinden Sie das rechte Lautsprecherkabel mit den mit R gekennzeichneten positiven (+) und negativen (-) Klemmen des 4-poligen Klemmenblocks.
4. Stecken Sie den Klemmenblock in den Anschluss SPEAKER OUTPUTS.

Abbildung 16

Lautsprecherkabel an SPEAKER OUTPUTS anschließen

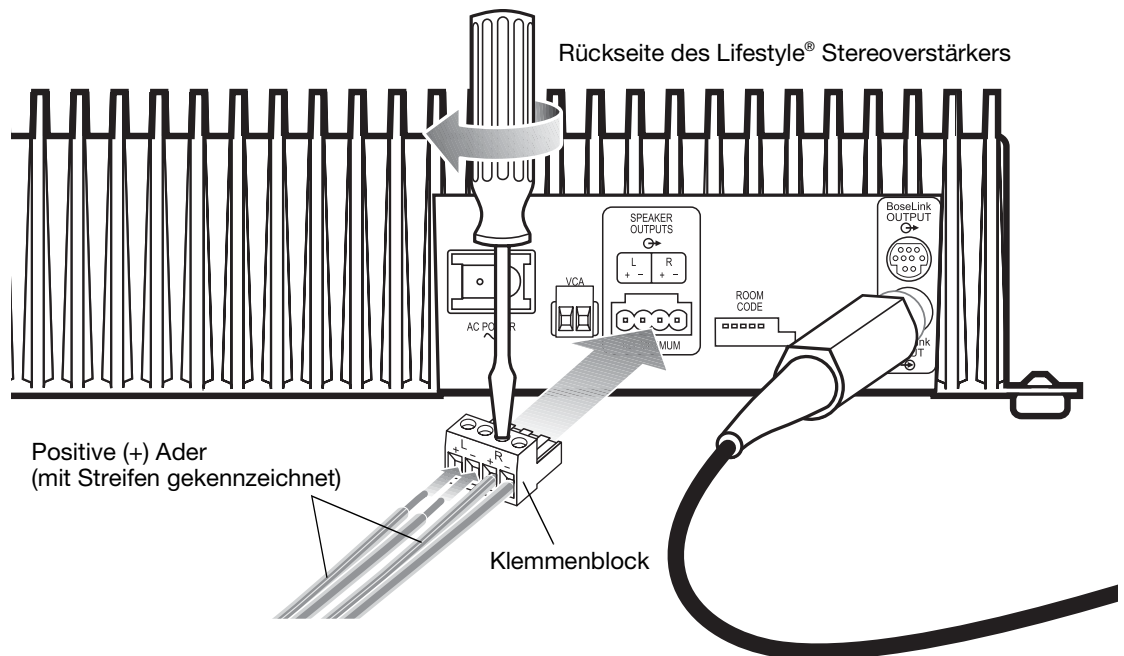

System einschalten

⚠ ACHTUNG: Stecken Sie den Netzstecker NIEMALS in eine Steckdose, bevor die Arbeit an allen Verbindungen abgeschlossen ist.

1. Verwenden Sie das im Lieferumfang des Lifestyle® Stereoverstärkers enthaltene Netzkabel, und verbinden Sie den kleinen Anschluss an einem Ende des Netzkabels mit dem Netzanschluss auf der Rückseite des Verstärkers (Abbildung 17).
2. Stecken Sie das Netzkabel des Lifestyle® Stereoverstärkers und des Lifestyle® Music Systems jeweils in eine Wandsteckdose. Die Status-LED zeigt den Betriebsstatus des Verstärkers an.
3. Verwenden Sie das Personal® Music Center oder die neue Fernbedienung, um eine Musikquelle auszuwählen und die gewünschte Lautstärke einzustellen.

Abbildung 17

Netzkabel anschließen

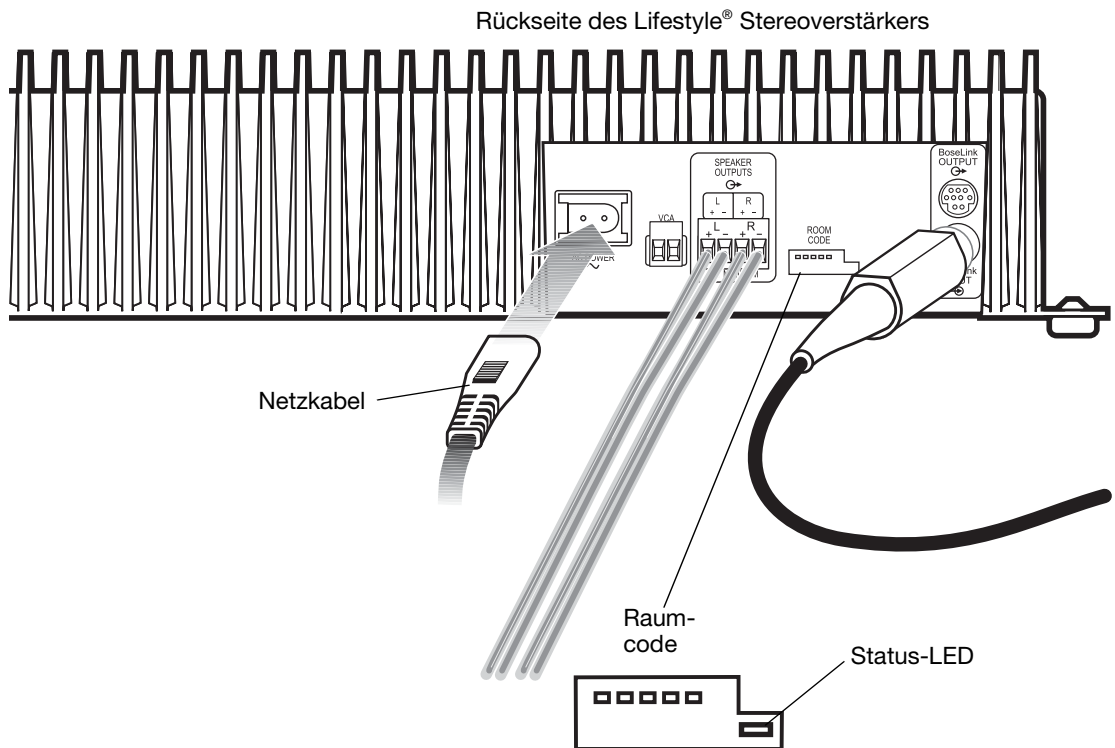

LED-Aktivität	Bedeutung
Blinkt langsam und gleichmäßig (1 s ein, 3 s aus)	Der Verstärker ist AUSGESCHALTET (Standby).
Leuchtet dauerhaft	Der Verstärker ist EINGESCHALTET und bereit zur Sound-Wiedergabe.
Blinkt schnell	Der Verstärker ist EINGESCHALTET und empfängt über den Bose® Link-Anschluss Befehlsdaten vom Media Center.
Blinkt langsam und gleichmäßig (1 s ein, 5 s aus)	Der Verstärker befindet sich im Supplemental-Amp-Modus und ist AUSGESCHALTET.
Leuchtet und flackert schnell	Der Verstärker befindet sich im Supplemental-Amp-Modus und ist EINGESCHALTET.

Aufstellempfehlungen für zusätzliche Räume

Mit einem Lifestyle® Home Entertainment System der Reihe 18 II, 28 II, 38 oder 48 können Sie den Stereosound in bis zu 14 weiteren Räumen wiedergeben, wenn Sie Lifestyle® Stereoverstärker, kompatible Lautsprechersysteme und Fernbedienungen für die anderen Räume verwenden.

- Für Fernbedienungen für andere Räume muss derselbe Hauscode festgelegt werden wie für die Fernbedienung im Hauptraum, allerdings muss für jede Fernbedienung ein anderer Raumcode festgelegt werden. (Siehe „Fernbedienungen für andere Räume einrichten“ auf Seite 23.)
- Für den Lifestyle® Verstärker und die zugehörige Fernbedienung muss ein identischer Raumcode eingerichtet werden. (Siehe „Raumcode des Verstärkers einrichten“ auf Seite 24.)
- Wenn Sie mehrere Verstärker an mehr als zwei Lautsprechern in einem Raum angeschlossen haben (Abbildung 18, Raum C), muss für alle Verstärker derselbe Raumcode verwendet werden. Darüber hinaus muss für einen Verstärker der Single-Amp-Modus festgelegt werden, während für alle anderen Verstärker der Supplemental-Amp-Modus eingerichtet wird. (Siehe „Single-Amp-Modus und Supplemental-Amp-Modus“ auf Seite 25.)

Abbildung 18

Beispielinstallation der Lifestyle® Stereoverstärker

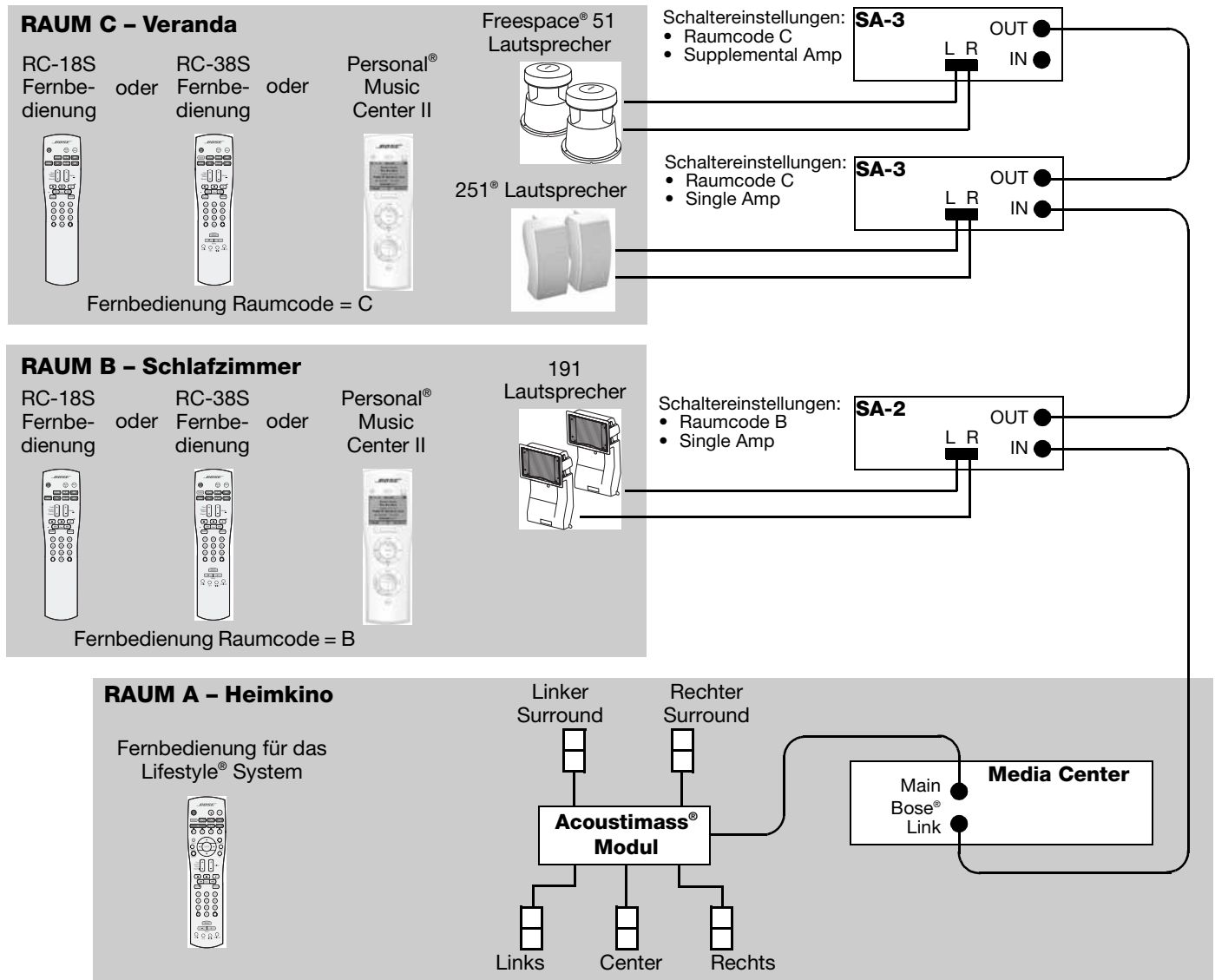

Fernbedienungen für andere Räume einrichten

So richten Sie die Fernbedienung RC-18S oder RC-38S ein:

1. Entfernen Sie die Batterieabdeckung der Fernbedienung, so dass die kleinen Schalter (Abbildung 19) sichtbar sind.
2. Die Einstellungen für den Hauscode (Schalter 1, 2, 3 und 4) müssen mit den Einstellungen für den Hauscode in der Fernbedienung für den Hauptraum übereinstimmen.
3. Die werkseitige Liefereinstellung für diese Fernbedienung ist Raum B. Wenn die Fernbedienung auch in weiteren Räumen verwendet werden soll, müssen Sie für die Schalter 6, 7, 8 und 9 denselben Raumcode einstellen wie im Lifestyle® Stereoverstärker.

Hinweis: Weitere Informationen zum Verwenden des Systems in mehreren Räumen finden Sie in der Bedienungsanleitung des Lifestyle® Systems.

Abbildung 19

Einstellungen der kleinen Schalter für Fernbedienungen RC-18S und RC-38S

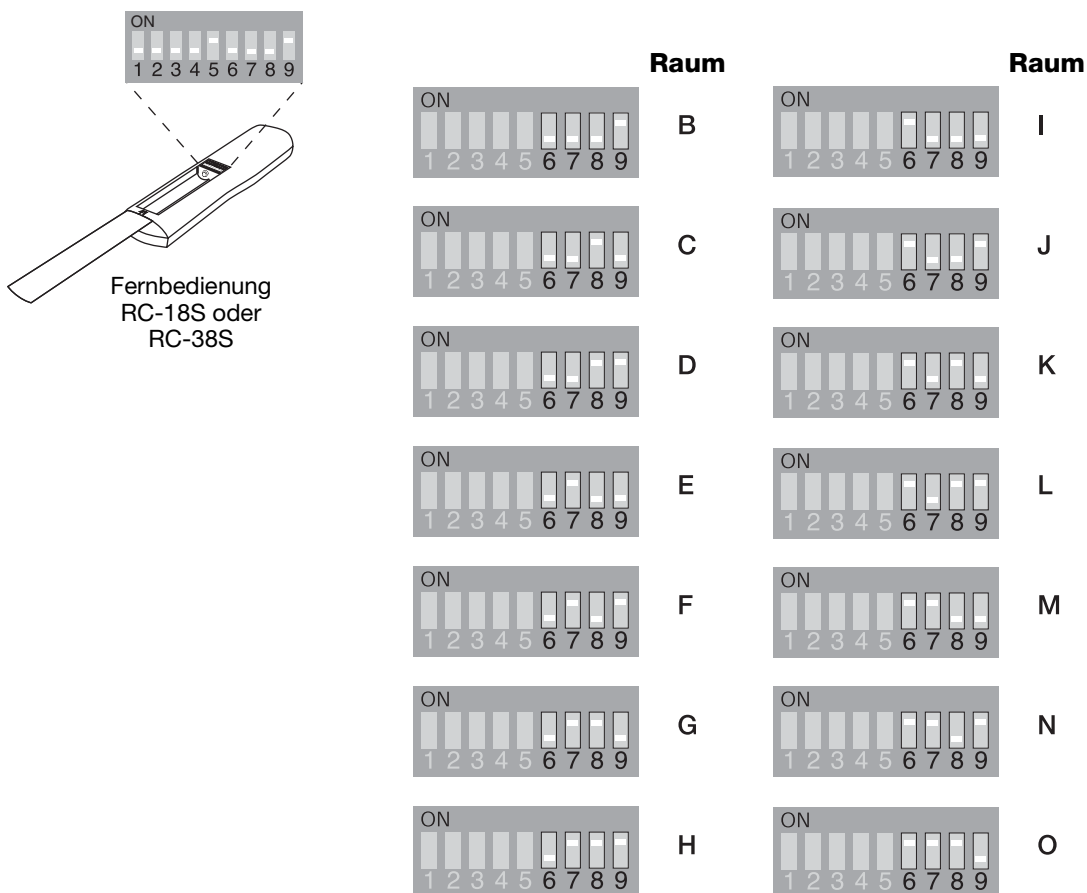

So richten Sie das Personal® music center II ein:

Anweisungen zum Konfigurieren dieser Fernbedienung für andere Räume finden Sie in der Bedienungsanleitung, die im Lieferumfang des Personal® music center II enthalten ist.

Raumcode des Verstärkers einrichten

Der Raumcode des Verstärkers muss mit dem Raumcode der Fernbedienung übereinstimmen, die in dem Raum verwendet wird, in dem die Lautsprecher installiert sind.

Abbildung 20

Einstellungen für den Raumcode des Verstärkers

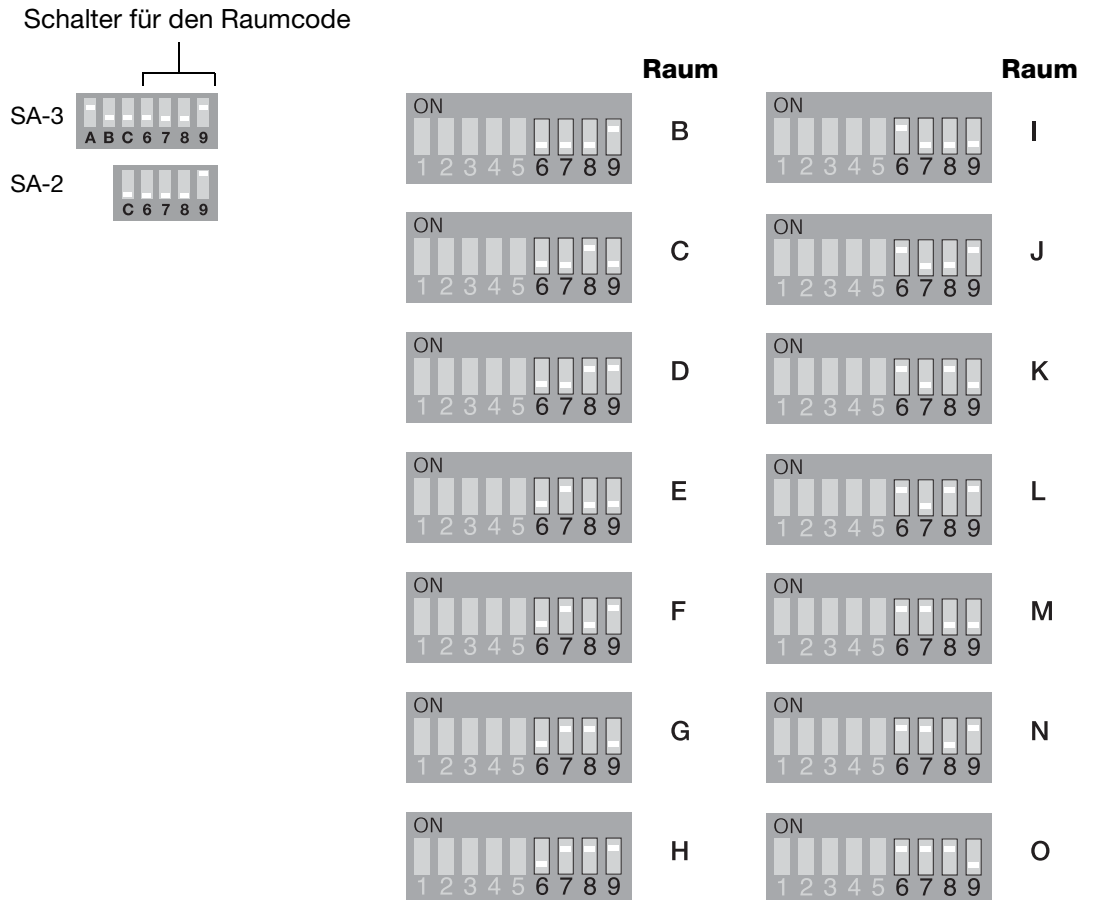

Modusschalter des Verstärkers

Die erweiterten Funktionen des Lifestyle® Stereoverstärkers werden mit Hilfe der kleinen Schalter A, B und C (Abbildung 21) eingerichtet. Das Modell SA-3 verfügt über alle drei Schalter, das Modell SA-2 nur über Schalter C.

Abbildung 21

Kleine Schalter von SA-2 und SA-3

	Schalter	Position	Funktion
SA-3	A	Unten	Mono
		Oben*	Stereo
SA-2	B	Unten*	Automatische Erkennung der lokalen Quelle AUS
		Oben	Automatische Erkennung der lokalen Quelle EIN
	C	Oben*	Single Amp
		Unten	Supplemental Amp

*Werkseitige Einstellung

Stereo oder Mono (nur Modell SA-3)

Beim Verstärker SA-3 können Sie zwischen Stereo (Schalter A oben – werkseitige Einstellung) und Mono (Schalter A unten) wählen. Im Monobetrieb werden linkes und rechtes Audiosignal zusammen über beide Kanäle wiedergegeben. Der Monobetrieb eignet sich zum Beispiel besonders gut zur großflächigen Verwendung von Außenlautsprechern im Freien.

Automatische Erkennung einer lokalen Quelle (nur Modell SA-3)

Wenn an den Anschlüssen AUX INPUT eine Quelle angeschlossen ist, kann der Verstärker so eingestellt werden, dass das Einschalten dieser Quelle erkannt wird. Durch Einschalten der Quelle wird der Verstärker dann automatisch eingeschaltet, wenn er sich zuvor im Bereitschaftsmodus befunden hat.

Werkseitig ist diese Funktion des Verstärkers ausgeschaltet. Zum Einschalten der automatischen Erkennung einer lokalen Quelle legen Sie Schalter B nach oben.

Single-Amp-Modus und Supplemental-Amp-Modus

Wenn für eine großflächige Beschallung im Freien mehrere Lautsprecherpaare benötigt werden, können Sie zusätzliche Verstärker installieren. Siehe Aufbau für Raum C in „Aufstellempfehlungen für zusätzliche Räume“ auf Seite 22.

- Lassen Sie an einem Verstärker Schalter C in der Position unten (werkseitige Einstellung – Single-Amp-Modus), und legen Sie an allen anderen Verstärkern Schalter C nach oben (Supplemental-Amp-Modus).
- Stellen Sie in allen Verstärkern denselben Raumcode ein, der für die Fernbedienung festgelegt ist.
- Jetzt können Sie alle Verstärker mit Hilfe einer Fernbedienung steuern, zum Beispiel die Verstärker ein- und ausschalten, die Lautstärke ändern oder alle Geräte stumm schalten.

Reinigen des Verstärkers

⚠ ACHTUNG: Trennen Sie das Netzkabel von der Stromversorgung, bevor Sie mit der Reinigung beginnen.

Der Verstärker wurde nicht zum Einsatz im Freien entwickelt. Allerdings kann das Gerät auch bei ausschließlicher Verwendung in geschlossenen Räumen mit der Zeit staubig werden. Verwenden Sie zum Reinigen des Verstärkers nur ein trockenes, weiches Tuch, um den Staub außen auf dem Gehäuse zu entfernen. Für schwer zugängliche Bereiche können Sie auch einen Staubsauger mit einer Feinbürstendüse verwenden. Verwenden Sie NIEMALS Lösungsmittel, Chemikalien und Reinigungsmittel, die Alkohol, Ammoniak oder Polituren enthalten.

Schutz der Außenverkabelung

Obwohl einige Bose® Lautsprecher auch zum Einsatz im Freien entwickelt und entsprechend getestet wurden, können die blanken Enden der Lautsprecherkabel durch Umwelteinflüsse beeinträchtigt werden. Diese Gefahr besteht insbesondere bei Kontakt mit Salzwasser.

Sie können Silikon-Dichtungsmasse (RTV) zum Schutz der Lautsprecherkabelverbindungen verwenden. Diese ist in Baumärkten erhältlich. Wenn Sie Dichtungsmasse verwenden, tragen Sie diese erst auf, wenn alle Kabel verbunden sind und sich alle Regler in Minimalstellung befinden. Überprüfen Sie die Verbindungen jährlich, und tragen Sie bei Bedarf neue Dichtungsmasse auf.

Fehlersuche

Wenn beim Betrieb des Lifestyle® Systems ein Fehler auftritt, nachdem Sie den Lifestyle® Stereoverstärker installiert haben, befolgen Sie die Richtlinien unten. Weitere Hilfe zur Problembeseitigung finden Sie auch in Ihrem Benutzerhandbuch. Wenn das Problem weiterhin auftritt, wenden Sie sich an den Bose®-Fachhandel oder den Bose-Kundendienst. Eine Adressenliste mit den entsprechenden Telefonnummern ist im Lieferumfang enthalten.

Problem	Lösung
Beide Lautsprecher ohne Ton	<ul style="list-style-type: none"> • Vergewissern Sie sich, dass das Lifestyle® Media/Music Center und der Verstärker angeschlossen und eingeschaltet sind. • Überprüfen Sie die Funktion der Steckdosen und den korrekten Sitz aller Stecker. • Stellen Sie sicher, dass eine Musikquelle ausgewählt ist (AM, FM, CD, AUX usw.). Wenn CD oder AUX als Musikquelle ausgewählt ist, muss sich eine CD im Player befinden bzw. das an AUX angeschlossene Gerät muss eingeschaltet sein. • Wenn Sie ein Modell 20 Music Center verwenden, muss das Audioeingangskabel korrekt an SPEAKER ZONE 2 angeschlossen sein. • Wenn Sie ein Modell 5 Music Center für Heimkino verwenden (Lifestyle® 12 oder Lifestyle® 8 Systeme), muss das Audioeingangskabel des Verstärkers an den FIXED OUTPUT-Anschlüssen des Music Centers angeschlossen sein. (Das Ausgangskabel vom Lautsprecher zum Acoustimass® Modul muss in diesem Fall mit den Kombisteckern am Audioeingangskabel verbunden werden.) • Falls Kopfhörer angeschlossen sind, entfernen Sie diese. • Überprüfen Sie die Schalterstellungen der Fernbedienung.
Nur ein Lautsprecher mit Ton	<ul style="list-style-type: none"> • Prüfen Sie die Anschlüsse an dem Lautsprecher, der nicht funktioniert. • Vergewissern Sie sich, dass die Kabel unbeschädigt und beide Seiten fest angeschlossen sind. • (Siehe „Lautsprecher am Lifestyle® Stereoverstärker anschließen“ auf Seite 20.)
Ein Lautsprecher immer noch ohne Ton	<ul style="list-style-type: none"> • Trennen Sie die Kabel von diesem Lautsprecher und dem Verstärker. Trennen Sie das zweite Anschlusskabel von dem anderen Lautsprecher, und verbinden Sie dann dieses Kabel mit dem Lautsprecher, der nicht funktioniert. Sollte der Lautsprecher noch immer nicht funktionieren, liegt der Fehler im Lautsprecher. Funktioniert der Lautsprecher jetzt jedoch, suchen Sie weiter nach der Fehlerursache. • Trennen Sie dasselbe Kabel vom Verstärker. Schließen Sie es dann an andere Ausgänge des Verstärkers an. Falls der Lautsprecher nun funktioniert, liegt der Fehler im ursprünglichen Kabel, das an diesen Lautsprecher angeschlossen war. Funktioniert der Lautsprecher dagegen nicht, liegt der Fehler in diesem Kanal des Verstärkers.

Problem	Lösung
Die Stereokanäle links und rechts werden an den falschen Lautsprechern ausgegeben.	<ul style="list-style-type: none"> Überprüfen Sie die Lautsprecherkabelverbindungen. Stellen Sie sicher, dass das andere Ende des an SPEAKER OUTPUTS L am Verstärker angeschlossenen Kabels mit dem linken Lautsprecher im Hörbereich verbunden ist. Überprüfen Sie die Lautsprecherkabelverbindungen. Stellen Sie sicher, dass das andere Ende des an SPEAKER OUTPUTS R am Verstärker angeschlossenen Kabels mit dem rechten Lautsprecher im Hörbereich verbunden ist.
Schwache Bässe oder Höhen	<ul style="list-style-type: none"> Überprüfen Sie die Lautsprecherkabelverbindungen. Stellen Sie sicher, dass alle Adern in Phase (+ an + und – an –) angeschlossen sind. (Siehe „Lautsprecher am Lifestyle® Stereoverstärker anschließen“ auf Seite 20.)
Störgeräusche	<ul style="list-style-type: none"> Überprüfen Sie den korrekten Anschluss der Lautsprecherkabel. Stellen Sie sicher, dass die Lautsprecherkabel fest mit den Klemmen auf der Rückseite am Lautsprecher und auf der Verstärkerrückseite verbunden sind. Stellen Sie sicher, dass keine feindrähtigen Leiter die Klemmen kurzschließen. (Siehe „Lautsprecher am Lifestyle® Stereoverstärker anschließen“ auf Seite 20.)
Keine Lautstärkeregelung mit Hilfe der Fernbedienung	<ul style="list-style-type: none"> Überprüfen Sie den korrekten Anschluss des Mini-Steckers (3,5 mm) an SYSTEM CONTROL 2 (nur bei Modell 5 Music Center). Wenn Sie eine RC-20- oder RC-5-Fernbedienung verwenden, überprüfen Sie die Schalterstellungen. Wenn Sie eine lokale Lautstärkeregelung (VCA) verwenden, schalten Sie diese aus.
Lautstärke nimmt plötzlich ab	<ul style="list-style-type: none"> Verringern Sie die eingestellte Lautstärke, um festzustellen, ob sich der Pegel wieder normalisiert. Ist dies der Fall, setzte bei dem plötzlichen Lautstärkeverlust der Überlastschutz des Verstärkers ein. Dies ist ein normaler Vorgang. Der Überlastschutz wird automatisch ausgelöst, wenn die Lautsprecher von der eingestellten Lautstärke überbeansprucht werden. Das Problem lässt sich durch Reduzieren der eingestellten Lautstärke beheben.
Zone 2 funktioniert überhaupt nicht	<ul style="list-style-type: none"> Wenn Sie ein Lifestyle® DVD System verwenden, funktioniert der Stereoverstärker nur, wenn in den Systemeinstellungen unter „Zone 2 Protokoll“ die Option „Vorgänger-Variante“ gewählt ist. Weitere Informationen finden Sie im Benutzerhandbuch des Lifestyle® DVD Systems.

Kundendienst

Weitere Hilfe zur Problembehandlung erhalten Sie beim Bose®-Kundendienst. Eine Adressenliste mit den entsprechenden Telefonnummern ist im Lieferumfang enthalten.

Eingeschränkte Garantie

Für den Lifestyle® Stereoverstärker gewährt Bose eine übertragbare, begrenzte Garantie von einem Jahr. Einzelheiten zu den Garantiebedingungen finden Sie auf der Produktregistrierungskarte, die dem System beiliegt. Füllen Sie bitte den Informationsteil der Karte aus, und schicken Sie diese an Bose. Ihre Garantierechte sind jedoch unabhängig davon gültig.

Zubehör

- Adapterkabel Bose® Link auf Modell 5 (PN 278128)
- Verlängerungskabel (15 m) Bose® Link (PN 275475-050)

Technische Daten

Merkmale

- Die von Bose® entwickelte digitale Signalverarbeitungstechnologie
- Integrierte digitale Lautstärkeregelung
- Überhitzungsschutz
- GummifüÙe zum Geräteschutz

Spannungsversorgung

- USA/Kanada: 120 V \sim 50/60 Hz, 220 W (SA-2), 400 W (SA-3)
- International: 220-240 V \sim 50/60 Hz, 220 W (SA-2), 400 W (SA-3)

Eingangsempfindlichkeit

- 0,5 V rms bei 1 kHz

Rauschabstand

- 90 dB

	SA-2	SA-3
Anschlüsse Ein-/Ausgang	Anschluss für lokale Lautstärkeregelung (VCA) LautsprecherAusgänge links/rechts Bose® Link Eingang/Ausgang	Anschluss für lokale Lautstärkeregelung (VCA) LautsprecherAusgänge links/rechts AUX-Eingang Bose® Link Eingang/Ausgang
Ausgangsleistung (durchschnittliche Dauerbelastung)	40 W pro Kanal, Mindestimpedanz 6 ohm, 30 Hz bis 15 kHz, maximal 0,5 % Gesamtklirrfaktor	100 W pro Kanal, Mindestimpedanz 6 ohm, 30 Hz bis 15 kHz, maximal 0,5 % Gesamtklirrfaktor
Abmessungen	36,2 x 13,8 x 9,0 cm	36,2 cm x 13,8 cm x 10,7 cm
Gewicht	3,42 kg	4,95 kg

Oberfläche

- Pulverbeschichtung schwarz

Empfohlene Kabel:

Länge (max.)	Querschnitt
9 m	0,75 mm ²
14 m	1,7 mm ²
21 m	2,0 mm ²

